

# GÜTERZUGLOKOMOTIVE 3015

Bestell-Nr.

**Fig. 1 Lokomotiv-Aufbauten, bestehend aus:**  
a) Mittelgehäuse

**20 927**

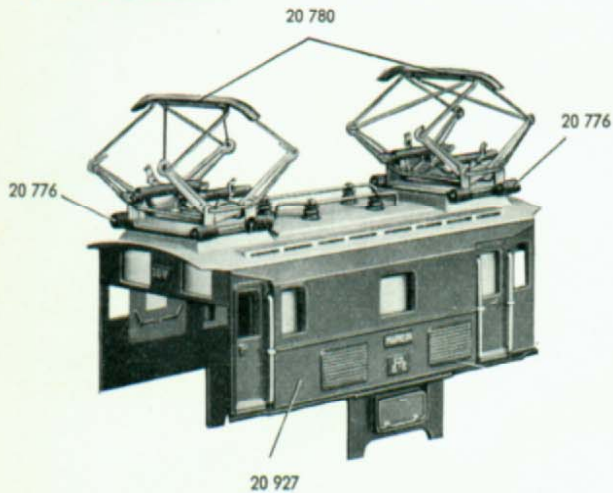

Scherenstromabnehmer	20 780
Trägerisolation	20 776
Zylinderschraube dazu	78 506
Zylinderschraube zur Befestigung des Mittelgehäuses (wird nicht mitgeliefert)	78 512

b) Endgehäuse

**20 936**

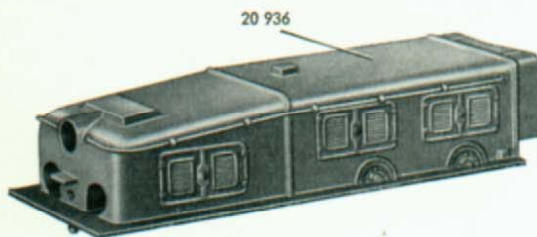

Zylinderschraube zur Befestigung des Endgehäuses	75 150
--	--------

**Fig. 2 Lampenhalter**

**20 945**



Zylinderschraube dazu	75 004
Glühlampe	60 000
Federplatte	20 950

**Fig. 3 Getriebemotor**

**20 870**

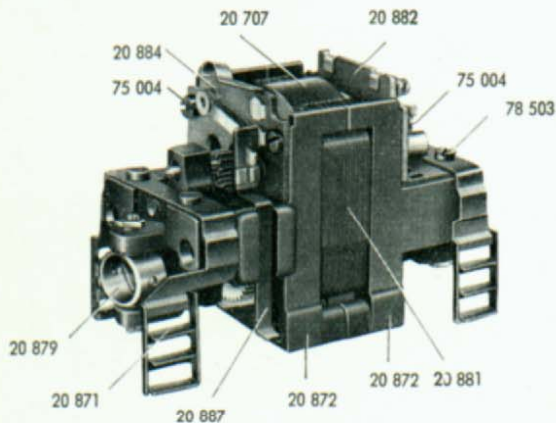

Getriebegehäuse	20 872
Feldmagnet	20 881
Anker mit Kollektor	20 707
Bürstenbrücke	20 882
Zylinderschraube dazu	75 004
Umschalter	20 884
Zylinderschraube dazu	75 004
Schaltstange	20 887
Treppe	20 871
Zylinderschraube dazu	78 503
Kardanring	20 879

Die Fig. 3 zeigt einen Getriebemotor ohne Kondensatoren und UKW Drossel

# GÜTERZUGLOKOMOTIVE 3015

Bestell-Nr.

20 893

Fig. 4 Treibgestell (Beschwerung)

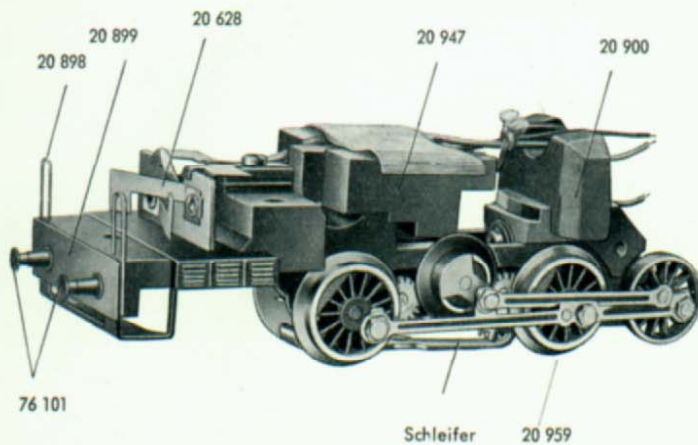

Endgestell	20 900
Pufferbohle	20 899
Puffer	76 101
Griffstange	20 898
Kontaktplatte	20 628
Schleifer	7 175
Senkschraube zur Befestigung des Schleifers	75 602
Treibradsatz Z 33 D 16	20 959
Haftreifen dazu	7 153
Treibrad D 16	20 868
Haftreifen dazu	7 153

Die nachfolgenden Teile werden zu diesem Treibgestell nicht mitgeliefert. Sie sind einzeln zu beziehen.

Beschwerung	20 947
Zylinderschraube zur Befestigung der Beschwerung	78 512

Getriebe, Treibachsendeile und Treibräder mit Gestänge werden in den Fig. 5, 6 und 7 gezeigt.

Fig. 4a Treibgestell (Fahrrichtungsschalter)

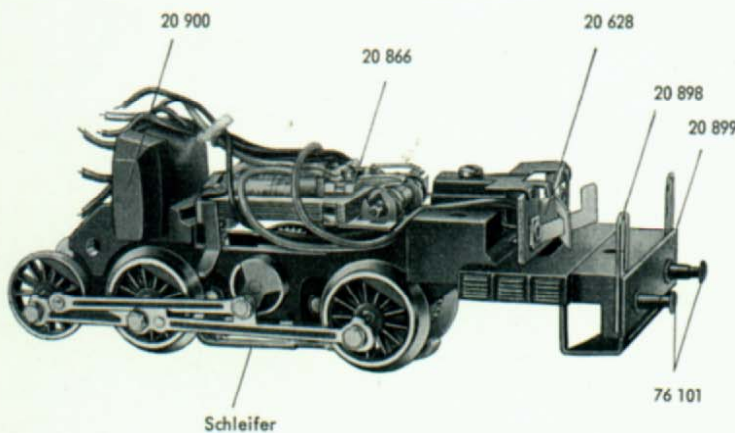

20 958

Anstelle der Beschwerung:	
Fahrrichtungsschalter	20 866
Zylinderschraube zur Befestigung des Fahrrichtungsschalters	78 512

Treibradsatz und Treibrad ohne Plastikreifen  
Sonst gleiche Ausführung wie Treibgestell 20 893

Zur Befestigung der Treibgestelle Fig. 4 und Fig. 4 a an die Kardanringe des Gehäusemotors:

jeweils 4 Stück Sechskantmuttern	75 730
4 Stück Gewindestifte mit Zapfen	20 880

Fig. 5 Anordnung der Getrieberäder

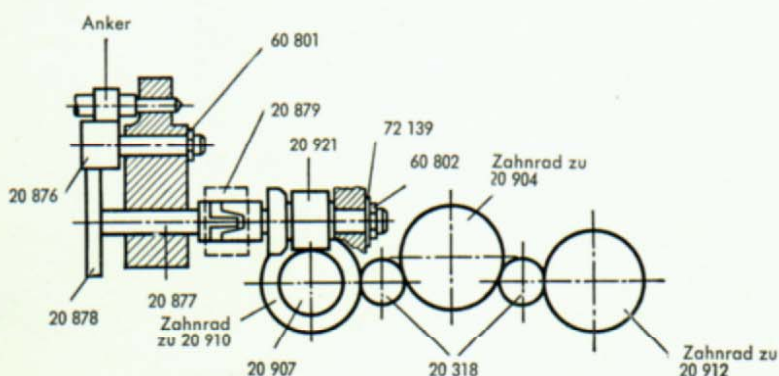

Zwischenritzel	Z 18	20 876
Benzing Sicherung		60 801
Zahnrad	Z 36	20 878
Zwischenwelle		20 877
Kardanring		20 879
Kuppelwelle		20 921
Unterlegscheibe		72 139
Benzing Sicherung		60 802
Treibwelle		20 907
Treibachsenbuchse, kurz		20 894
Treibachsenbuchse, lang		20 895
Zwischenradsatz	Z 18	20 318

Z = Zähnezahl D = Durchmesser in mm

# GÜTERZUGLOKOMOTIVE 3015

Bestell-Nr.

Fig. 6 Treibradsatz

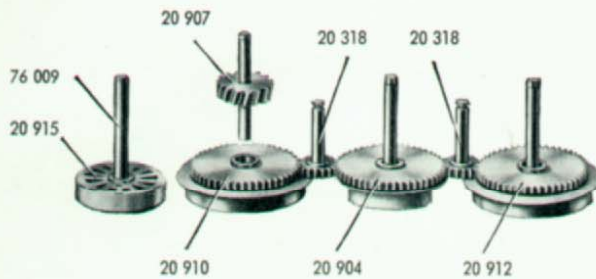

Treibradsatz	Z 33	D 16	20 910
Treibkurbel mit Achse	Z 33	D 9,8	20 904
Treibachsenteil	Z 33	D 16	20 912
Treibwelle			20 907
Glattes Treibrad		D 15,4	20 915
Achse dazu			76 009

Fig. 7 Treibräder mit Gestänge

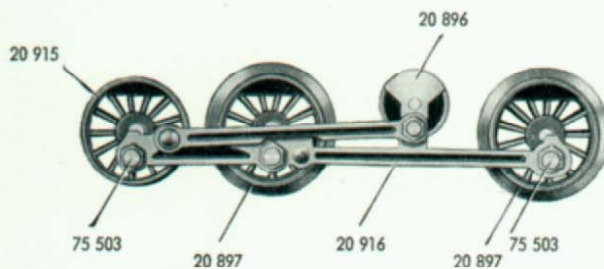

Treibrad	D 16	20 897
Glattes Treibrad	D 15,4	20 915
Kurbelscheibe	D 9,8	20 896
Gestänge, rechts		20 916
Gestänge, links		20 919
Sechskantansatzschraube dazu		75 503

Fig. 7a Glatte Treibachse

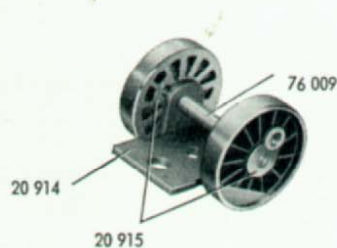

20 913

besteht aus:			
Achslager			20 914
Achse			76 009
Glattes Treibrad	D 15,4		20 915
Zylinderschraube zur Befestigung			78 503

Fig. 8 Laufgestell



20 957

besteht aus:			
Laufgestellrahmen			21 334
Achse			76 001
Laufgrad	D 12		75 903
Zylinderschraube zur Befestigung des Laufgestells			75 303

Fig. 9 Kupplung



21 331

Zylinderansatzschraube zur Befestigung der Kupplung			75 301
---	--	--	--------

Z = Zähnezahl    D = Durchmesser in mm